

Bild	Artikel-Nr.	Artikelbezeichnung	VK-Preis inkl. MWST
1	90000	Zylinder Auslaufartikel!!!	120,70
2	90500	Zylinder-Kopf Auslaufartikel	197,80
3	98500	Zylinderkopfmutter	3,11
4	90540	Ventildeckel Auslaufartikel	47,01
5	90541	Ventildeckel-Blende Auslaufartikel	39,70
8	98250	Ventildeckeldichtung	10,20
9	93000	Zündkerze	5,00
11	98502	Führungshülse	2,09
12	98503	Stehbolzen-Auspuffkrümmer	2,09
13	98504	Zylinderkopf-Bolzen	4,11
14	98572	Sechskantschraube	0,70
15	98506	Sechskantschraube	0,80
16	98507	Sechskantschraube	0,60
17	98508	Sechskantschraube	0,60
18	98509	Scheibe	0,80
19	79922	Scheibe 6mm	0,80
20	98546	Scheibe	0,60
99	90004	Austauschmotor Chopper	529,99

- Alle Preise verstehen sich inkl. der gesetzlichen Mehrwertsteuer  
 - Fehler, technische Änderungen, Irrtümer vorbehalten!  
 - Vervielfältigung nur mit ausdrücklicher Genehmigung.



Bild	Artikel-Nr.	Artikelbezeichnung	VK-Preis inkl. MWST
1	90100	Kurbelwelle komplett	228,30
4	91004	Zahnrad	20,19
5	91005	Haltestift	12,40
6	98512	Simmerring	2,59
7	98567	O-Ring	1,00
8	98514	Kurbelwellenlager rechts	16,80
9	98515	Kurbelwellenlager links	28,60
10	98516	Kolbenbolzen	5,20
11	98517	Scheibenfeder	1,50
12	98518	Sechskantschraube	1,09
13	78701	Sicherungsring für Kolbenbolzen	0,50
14	98519	Scheibe	0,70

- Alle Preise verstehen sich inkl. der gesetzlichen Mehrwertsteuer  
 - Fehler, technische Änderungen, Irrtümer vorbehalten!  
 - Vervielfältigung nur mit ausdrücklicher Genehmigung.

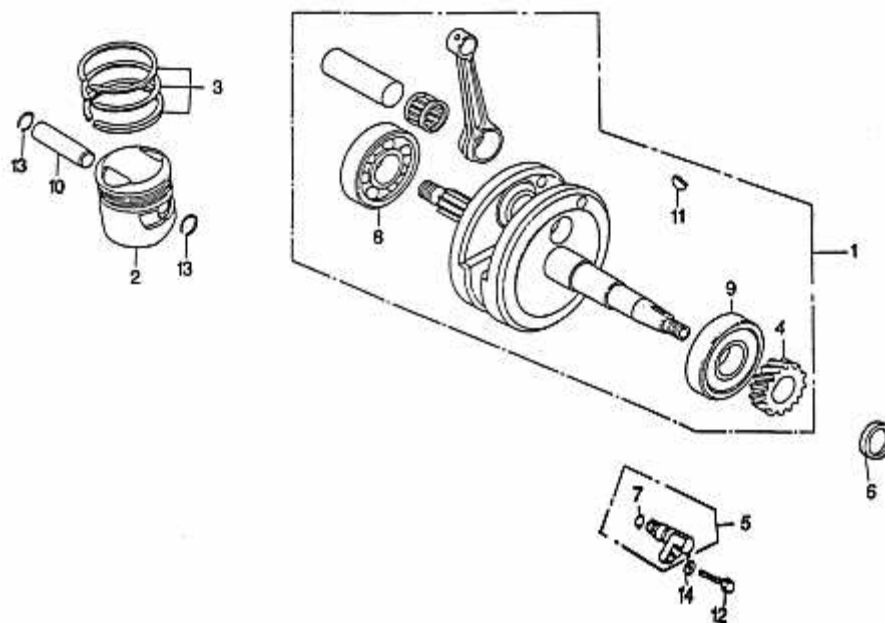

Bild	Artikel-Nr.	Artikelbezeichnung	VK-Preis inkl. MWST
1	91000	Ölpumpe	45,70
10	91001	Nebengehäuse	31,30
16	91002	Zahnrad	13,10
18	98521	O-Ring	0,70
21	98520	Flachkopfschraube	0,70

- Alle Preise verstehen sich inkl. der gesetzlichen Mehrwertsteuer  
 - Fehler, technische Änderungen, Irrtümer vorbehalten!  
 - Vervielfältigung nur mit ausdrücklicher Genehmigung.

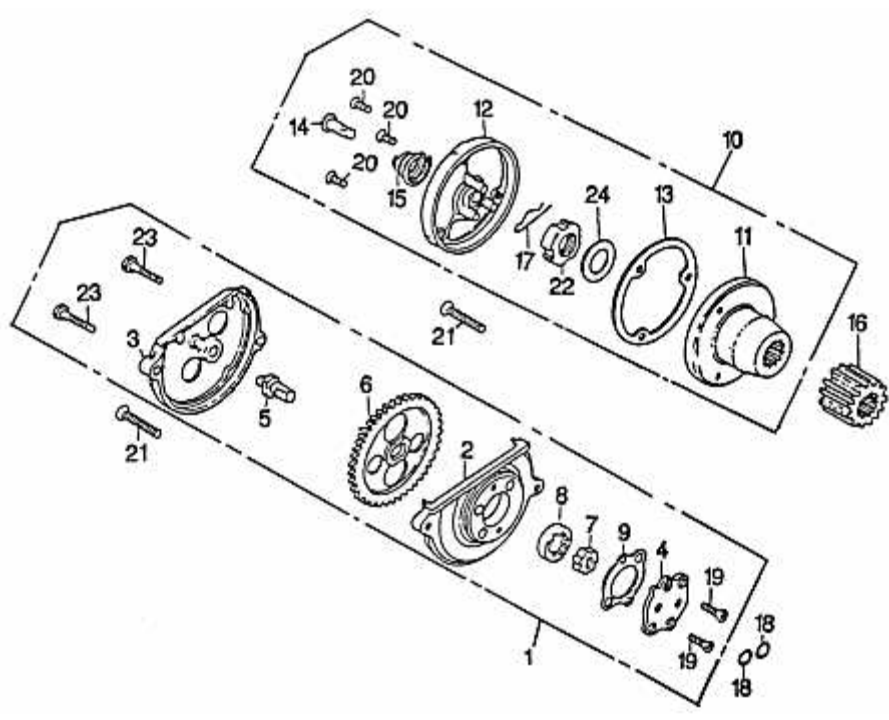

Bild	Artikel-Nr.	Artikelbezeichnung	VK-Preis inkl. MWST
2	91208	Hauptdüse Auslaufartikel	10,00
3	91209	Leerlaufdüse Auslaufartikel	10,00
5	90700	Ansaugstutzen	22,10
6	98522	O-Ring	0,80
7	98523	Stehbolzen	1,50
8	98524	Mutter	0,70
9	98525	Sechskantschraube	0,70

- Alle Preise verstehen sich inkl. der gesetzlichen Mehrwertsteuer  
 - Fehler, technische Änderungen, Irrtümer vorbehalten!  
 - Vervielfältigung nur mit ausdrücklicher Genehmigung.

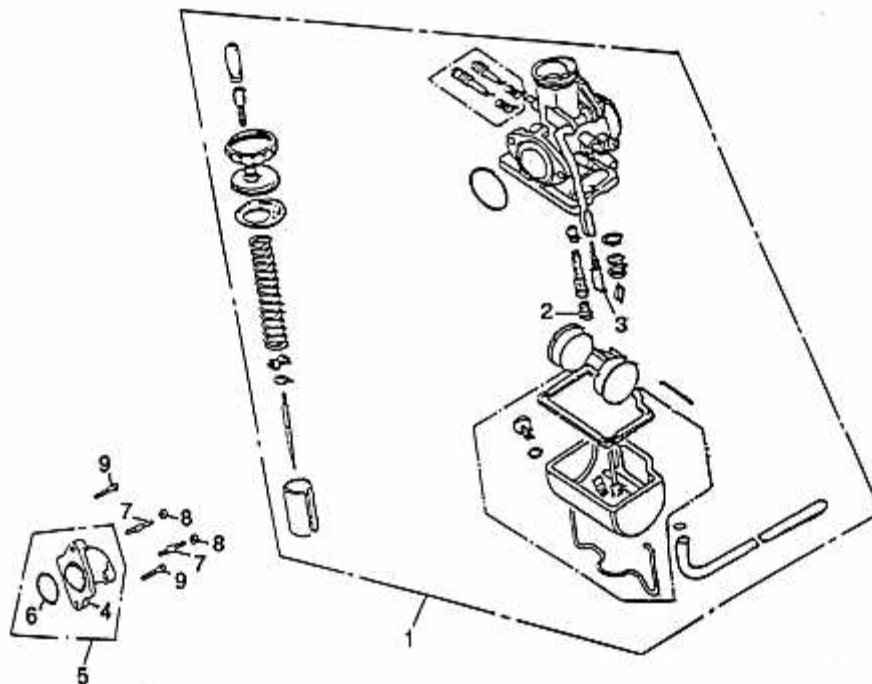

Bild	Artikel-Nr.	Artikelbezeichnung	VK-Preis inkl. MWST
1	91600	Luftfilter,Komplett Auslaufartikel	57,41
2	91601	Luftfilterkasten Auslaufartikel	13,10
3	91602	Luftfilterdeckel Auslaufartikel	7,70
4	91603	Platte Auslaufartikel	2,40
5	91604	Gitter Auslaufartikel	5,70
6	91605	Ansaugschlauch Auslaufartikel	3,80
8	91606	Dichtung Auslaufartikel !!	1,50
10	92005	Werkzeugsatz Auslaufartikel	7,70
11	98526	Schlauchschelle	2,70
12	98527	Blechschaube Auslaufartikel	0,70
13	98528	Blechschaube Auslaufartikel	0,70
14	98529	NICHT LIEFERBAR Flachkopfschraube M. U-Scheibe	0,70

- Alle Preise verstehen sich inkl. der gesetzlichen Mehrwertsteuer
- Fehler, technische Änderungen, Irrtümer vorbehalten!
- Vervielfältigung nur mit ausdrücklicher Genehmigung.

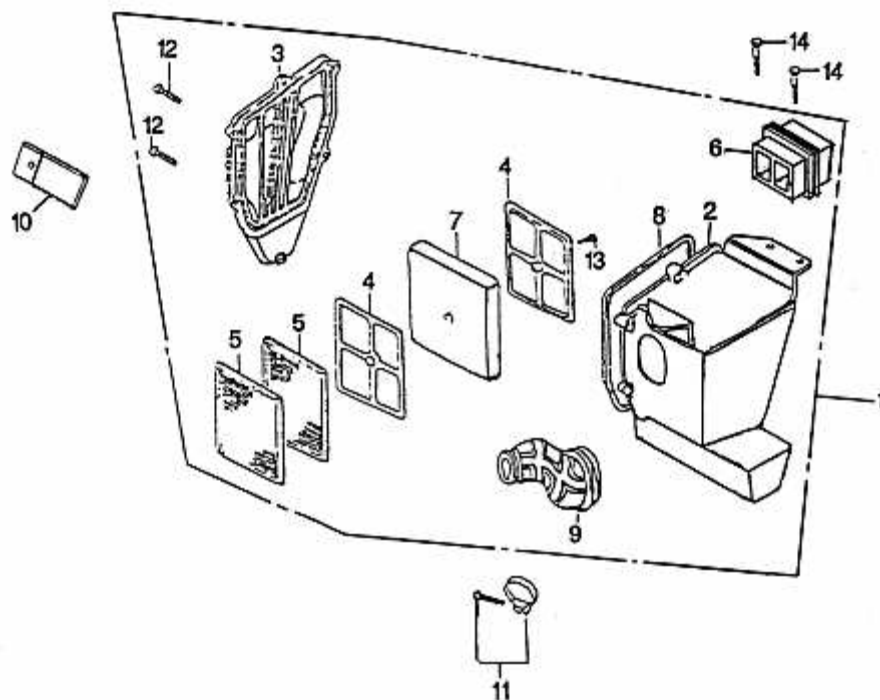

Bild	Artikel-Nr.	Artikelbezeichnung	VK-Preis inkl. MWST
1	90601	Schlepphebel	22,90
2	90602	Schlepphebelwelle	15,20
6	98530	Feder	0,80
7	98531	Platte	1,50
8	90600	Nockenwelle	51,71
9	90604	Kippbellagerbock komplett	76,10
10	98532	Einstellschraube	5,00
11	98533	Mutter	1,80
12	90607	Stößelstange	17,70
13	90608	Führung	4,70
14	90605	Einlaßventil Auslaufartikel	19,19
16	98534	Ventilschaftdichtung	5,11
17	98535	Ventilfeder, außen	4,70
18	98536	Ventilfeder, innen	4,20
19	98537	Federteller	3,50
20	98538	Ventilkeil	1,30
21	98539	O-Ring	0,80
22	98540	O-Ring	0,80
23	98541	Sechskantsschraube	1,00
24	98572	Sechskantschraube	0,70
25	98543	Federteller	0,80
26	87199	Anlaufscheibe	3,30
27	98545	Federteller	0,90
28	98546	Scheibe	0,60
29	98547	Scheibe	1,00

- Alle Preise verstehen sich inkl. der gesetzlichen Mehrwertsteuer
- Fehler, technische Änderungen, Irrtümer vorbehalten!
- Vervielfältigung nur mit ausdrücklicher Genehmigung.

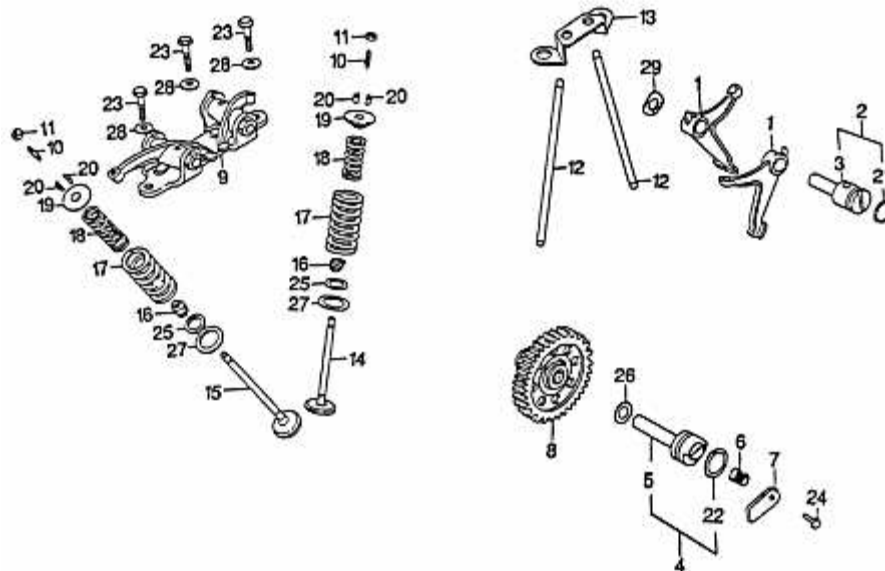

Bild	Artikel-Nr.	Artikelbezeichnung	VK-Preis inkl. MWST
1	90300	Kurbelgehäuse,Links Auslaufartikel	189,90
2	90301	Kurbelgehäuse,Rechts Auslaufartikel	174,70
3	98548	Dichtung,Kurbelge- Häuse Auslaufartikel	5,30
4	98549	Schlauch	3,20
5	98550	Verschlusskappe, Ölsieb	5,11
7	704050	Ölsieb	5,00
8	98552	Feder	0,70
9	98553	Halter, Kupplungszug	3,11
10	98554	Klemmschelle Auslaufartikel	1,00
11	98555	O-Ring	0,80
12	78525	Führungsstift	1,30
13	98557	Sechskantschraube	0,60
14	98558	Stehbolzen	5,11
15	98559	Stehbolzen	5,11
16	98560	Sechskantschraube	0,80
17	79233	Sechskantschraube	2,00
18	79207	Sechskantschraube	1,00
19	78322	Dichtring	0,70

- Alle Preise verstehen sich inkl. der gesetzlichen Mehrwertsteuer  
 - Fehler, technische Änderungen, Irrtümer vorbehalten!  
 - Vervielfältigung nur mit ausdrücklicher Genehmigung.

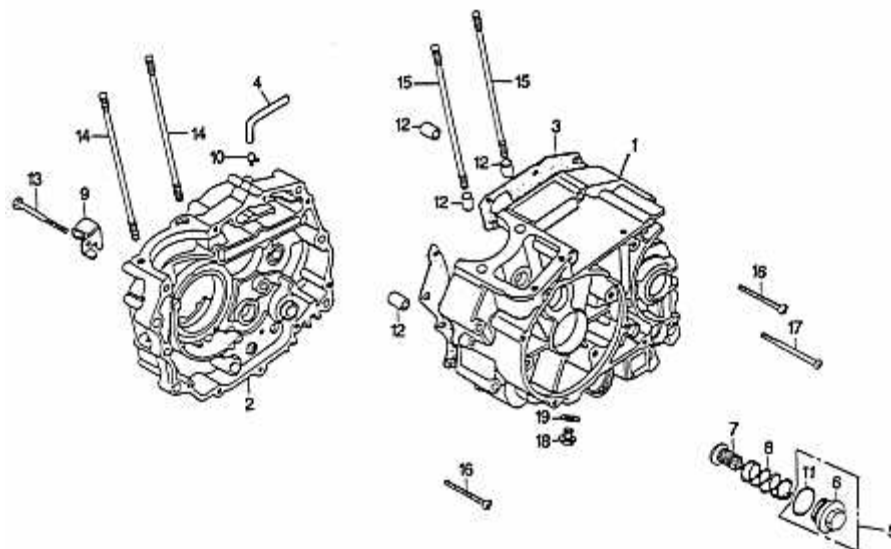

Bild	Artikel-Nr.	Artikelbezeichnung	VK-Preis inkl. MWST
1	98563	Schraube	3,61
2	90302	Kurbelgehäusedeckel links	64,80
3	90303	Anlasserdeckel	15,30
4	90304	Deckel	16,60
5	90305	Seitendeckel AUSLAUFARTIKEL	31,00
6	98564	Dichtung	3,00
7	98565	Klammer	1,50
8	93030	Lichtmaschine komplett	152,11
11	98566	O-Ring	0,80
12	98567	O-Ring	1,00
13	98568	O-Ring	1,50
14	78525	Führungsstift	1,30
15	98570	Sechskantschraube	0,70
16	98571	Flachkopfschraube	0,70
17	98572	Sechskantschraube	0,70
18	98525	Sechskantschraube	0,70
19	98574	Sechskantschraube	0,80
20	98506	Sechskantschraube	0,80
21	98576	Sechskantschraube	0,70
22	98588	Schraube	0,80
23	98578	Sechskantschraube	2,40

- Alle Preise verstehen sich inkl. der gesetzlichen Mehrwertsteuer  
 - Fehler, technische Änderungen, Irrtümer vorbehalten!  
 - Vervielfältigung nur mit ausdrücklicher Genehmigung.

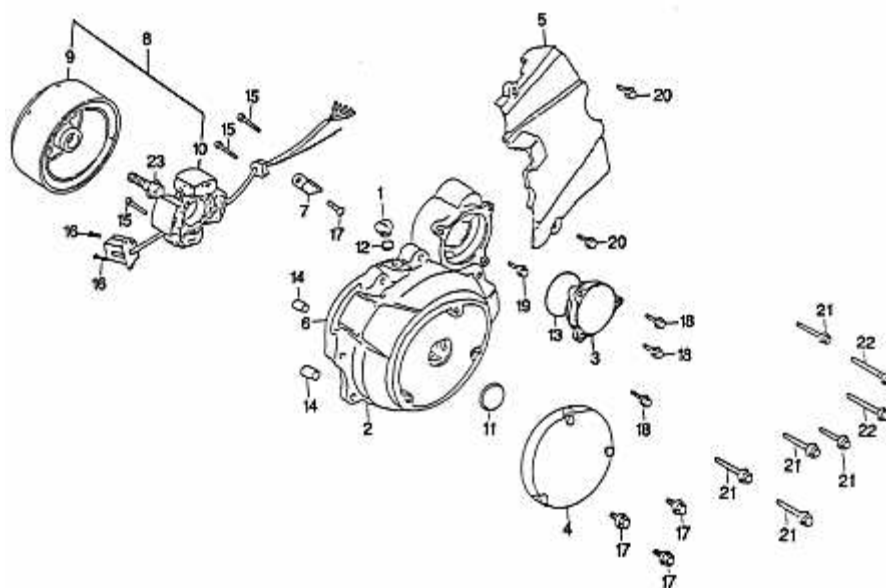

Bild	Artikel-Nr.	Artikelbezeichnung	VK-Preis inkl. MWST
1	98579	Dichtung	3,50
2	90306	Kupplungsdeckel Auslaufartikel	91,59
3	90338	Ölmeßstab	4,50
6	90339	Kupplungshebel	11,50
7	98580	Halteplatte	2,40
8	98581	Feder	0,80
9	98582	Stift Auslaufartikel	0,70
10	98583	Simmerring 16/28/7 Auslaufartikel	2,40
11	98584	O-Ring	0,70
12	98585	O-Ring	0,70
13	98586	Führungshülse	0,80
14	98587	Schraube	0,70
15	98588	Schraube	0,80

- Alle Preise verstehen sich inkl. der gesetzlichen Mehrwertsteuer  
 - Fehler, technische Änderungen, Irrtümer vorbehalten!  
 - Vervielfältigung nur mit ausdrücklicher Genehmigung.

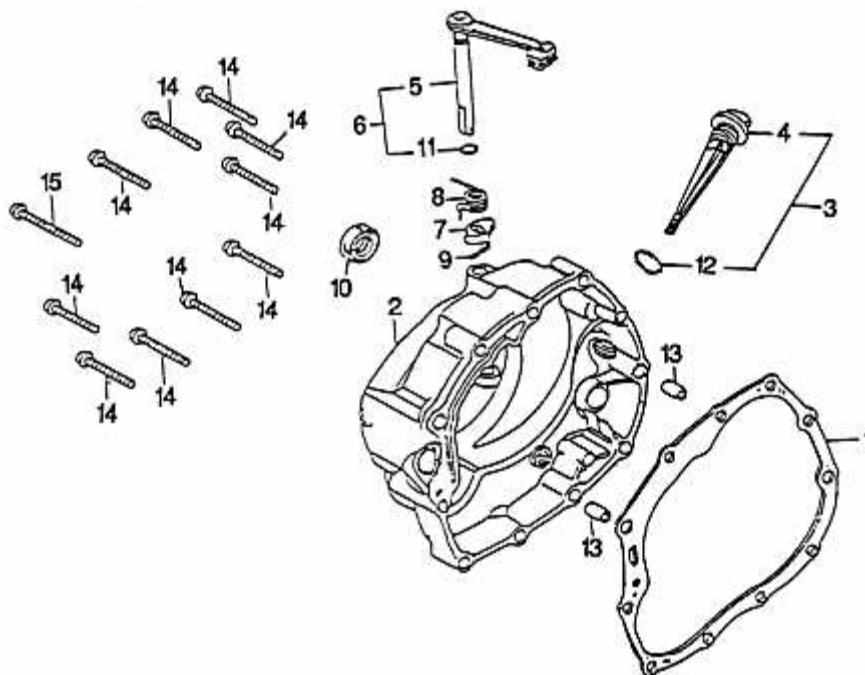

Bild	Artikel-Nr.	Artikelbezeichnung	VK-Preis inkl. MWST
1	98400	Kickstarterwelle, Komplett Auslaufartikel	62,80
9	98757	Sicherungsblech	1,50
11	98401	Hauptwelle Auslaufartikel	102,40
19	98402	Getriebeausgangswel- Le, Komplett Auslaufartikel	118,41
26	98761	Simmering 20-34-7	2,30
27	98589	Nadellager	5,00
28	98590	Radialkugellager	10,31
29	98591	Radialkugellager 6204	11,20
30	98592	Radialkugellager	12,99
31	98593	Sechskantschraube	0,70

- Alle Preise verstehen sich inkl. der gesetzlichen Mehrwertsteuer  
 - Fehler, technische Änderungen, Irrtümer vorbehalten!  
 - Vervielfältigung nur mit ausdrücklicher Genehmigung.

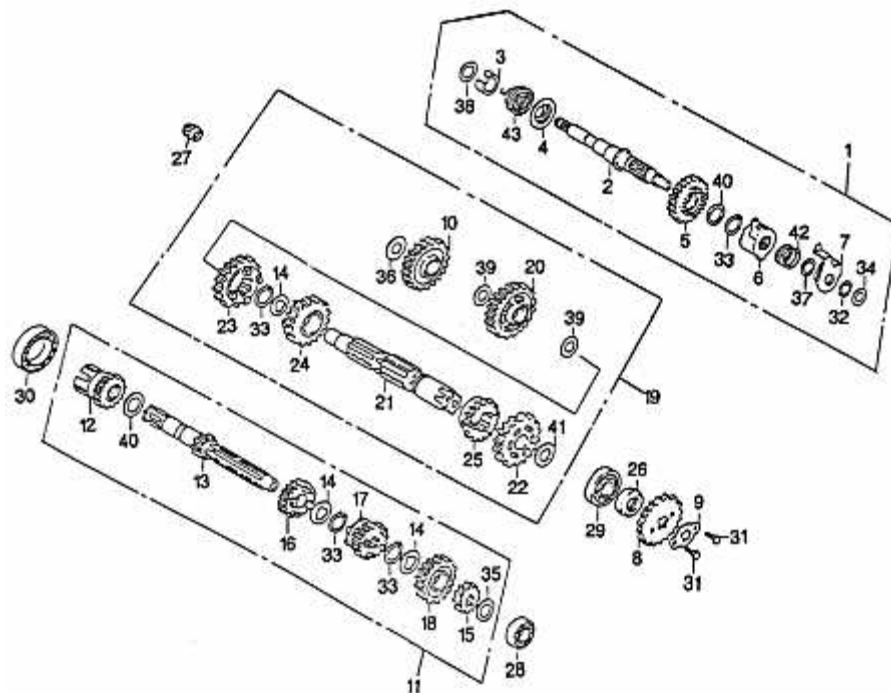

Bild	Artikel-Nr.	Artikelbezeichnung	VK-Preis inkl. MWST
1	90442	Starterrad	45,70
2	90430	Anlasserkupplung, komplett	50,80
4	98606	Rolle	1,50
5	98596	Hülse	0,80
6	90440	Zwischenrad	21,00
7	98598	Halter	3,00
8	90441	Zwischenrad	35,50
9	98599	Zwischenradwelle	24,50
10	93100	Anlassermotor	155,50
11	98607	Anlasserkabel	10,20
12	98600	O-Ring	1,50
13	98601	Nadellager	8,71
14	98572	Sechskantschraube	0,70
15	98603	Sechskantschraube	0,70
16	98604	Inbusschraube	1,90
17	98605	Scheibe	0,70
18	98597	Feder	0,80

- Alle Preise verstehen sich inkl. der gesetzlichen Mehrwertsteuer  
 - Fehler, technische Änderungen, Irrtümer vorbehalten!  
 - Vervielfältigung nur mit ausdrücklicher Genehmigung.

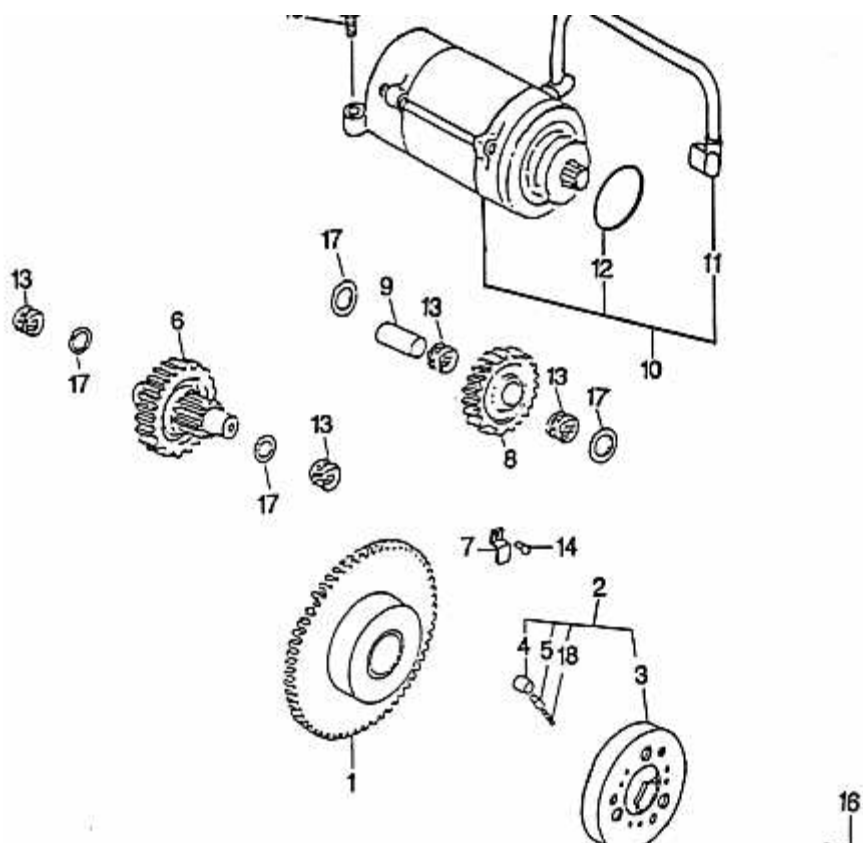

Bild	Artikel-Nr.	Artikelbezeichnung	VK-Preis inkl. MWST
1	98452	Leerlaufschalter, komplett	9,10
4	98451	Schalthebelwelle	25,30
5	98460	Platte	12,60
6	98450	Schalthebelwelle, komplett	45,70
7	98453	Schaltwalze	44,40
8	98461	Kontaktgeber	6,79
9	98462	Nockenscheibe	9,10
10	98463	Hebel	7,70
11	98457	Schaltklauwelle	9,10
12	98454	Schaltgabel	25,60
13	98455	Schaltgabel	25,60
14	98456	Schaltgabel	25,60
15	98464	Simmering	2,70
16	78309	O-Ring	0,60
18	98467	Sechskantschraube	0,60
19	98468	Sechskantschraube	0,90
20	98469	Seegerring	0,90
21	98470	Seegerring	0,90
22	98471	Scheibe	0,70
23	98472	Feder	0,90
24	98473	Feder	2,59
25	98474	Feder	1,50

- Alle Preise verstehen sich inkl. der gesetzlichen Mehrwertsteuer  
 - Fehler, technische Änderungen, Irrtümer vorbehalten!  
 - Vervielfältigung nur mit ausdrücklicher Genehmigung.

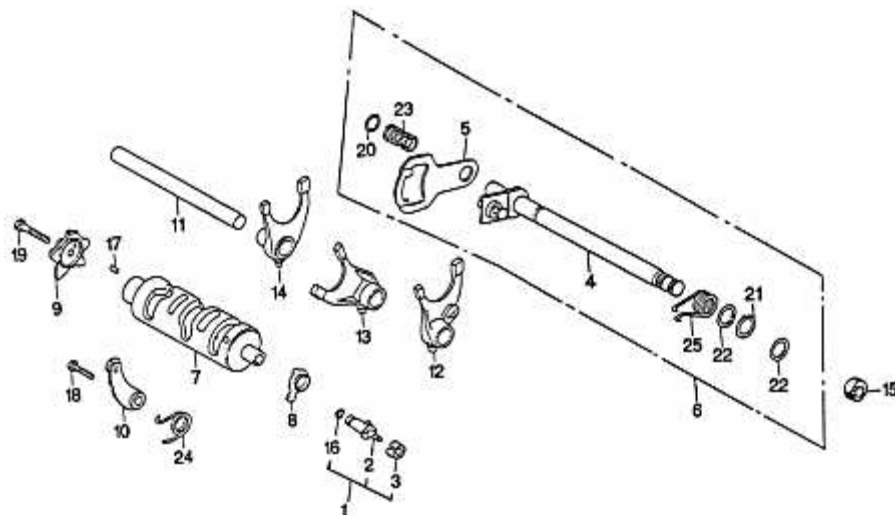

Bild	Artikel-Nr.	Artikelbezeichnung	VK-Preis inkl. MWST
1	92000	Kupplung, komplett	152,11
2	92001	Kupplungskorb	66,20
3	92002	Druckplatte	15,30
4	92003	Kupplungslamellensatz 1 Satz = 5 Lamellen+2Scheiben	28,60
5	92004	Stahllamellensatz 4st.	16,10
6	92014	Kupplungsgrundplatte	19,10
7	92006	Druckstift	5,11
8	92007	Kupplungsstift	3,80
9	92008	Grundplatte	7,60
10	92009	Feder	2,40
11	92010	Scheibe	1,90
12	92011	Radialkugellager	7,70
13	92012	Sechskantschraube	0,70
14	78760	Sicherungsring	0,50

- Alle Preise verstehen sich inkl. der gesetzlichen Mehrwertsteuer  
 - Fehler, technische Änderungen, Irrtümer vorbehalten!  
 - Vervielfältigung nur mit ausdrücklicher Genehmigung.

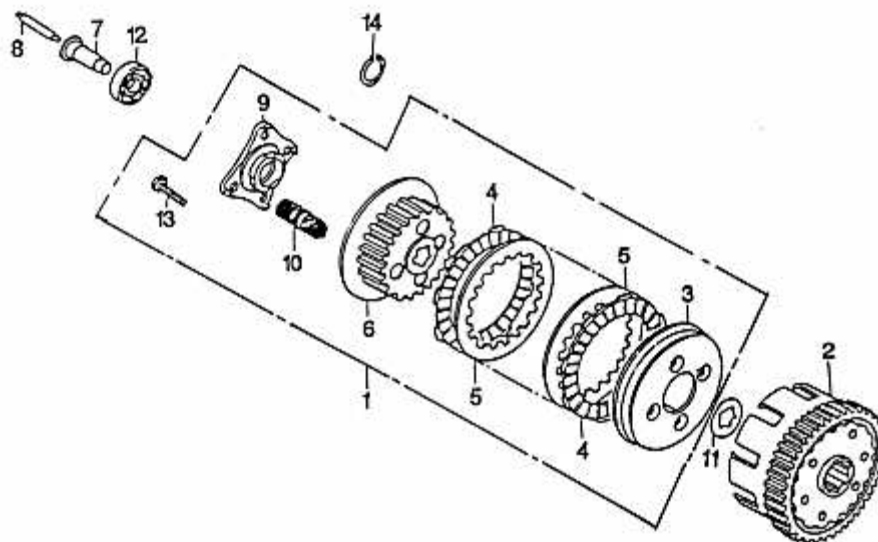

Bild	Artikel-Nr.	Artikelbezeichnung	VK-Preis inkl. MWST
2	92301	Auspuffdichtung	3,61
4	92303	Haltering	8,30
5	92304	Klemmhülse	3,40
6	98608	Mutter	0,60
7	98609	Hutmutter	1,90
9	98611	Scheibe	0,70
10	98612	Scheibe Auslaufartikel	0,70
11	98613	Scheibe Auslaufartikel	0,80

- Alle Preise verstehen sich inkl. der gesetzlichen Mehrwertsteuer  
 - Fehler, technische Änderungen, Irrtümer vorbehalten!  
 - Vervielfältigung nur mit ausdrücklicher Genehmigung.

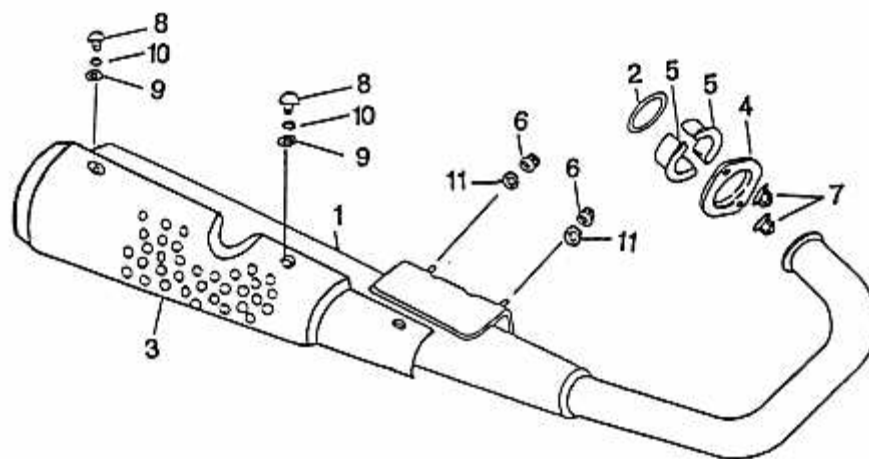

Bild	Artikel-Nr.	Artikelbezeichnung	VK-Preis inkl. MWST
2	94150	Schwinge Auslaufartikel	91,30
3	98614	Buchse Auslaufartikel	6,20
4	94151	Kettenspanner Auslaufartikel	12,70
5	94152	Endstück Auslaufartikel	3,11
6	94153	Schutz Auslaufartikel	9,50
7	94154	Kettenschutz Auslaufartikel	52,40
8	94155	Zugstrebe Bremstrommel Auslaufartikel	10,40
9	98615	Splint	0,90
10	94156	Schwingenachse Auslaufartikel	7,70
11	98616	Sechskantschraube Auslaufartikel	1,90
12	98617	Sechskantschraube Auslaufartikel	2,59
13	79135	Mutter	0,20
14	98619	Mutter	0,70
15	98620	Mutter Auslaufartikel	1,90
16	79504	Blechschrabe	0,60
18	98623	Scheibe	0,60
19	98624	Gummischeibe Auslaufartikel	0,60

- Alle Preise verstehen sich inkl. der gesetzlichen Mehrwertsteuer  
 - Fehler, technische Änderungen, Irrtümer vorbehalten!  
 - Vervielfältigung nur mit ausdrücklicher Genehmigung.

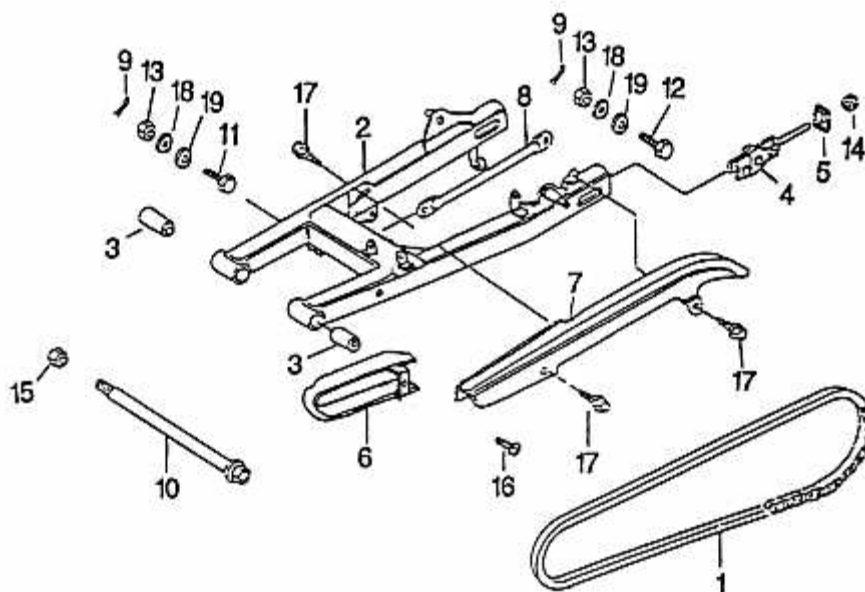

Bild	Artikel-Nr.	Artikelbezeichnung	VK-Preis inkl. MWST
1	94200	Stoßdämpfer Auslaufartikel	62,50
2	94220	Haltegriff,Links Auslaufartikel	11,40
3	94221	Haltegriff,Rechts Auslaufartikel	11,40
5	98626	Sechskantschraube	1,50

- Alle Preise verstehen sich inkl. der gesetzlichen Mehrwertsteuer  
 - Fehler, technische Änderungen, Irrtümer vorbehalten!  
 - Vervielfältigung nur mit ausdrücklicher Genehmigung.

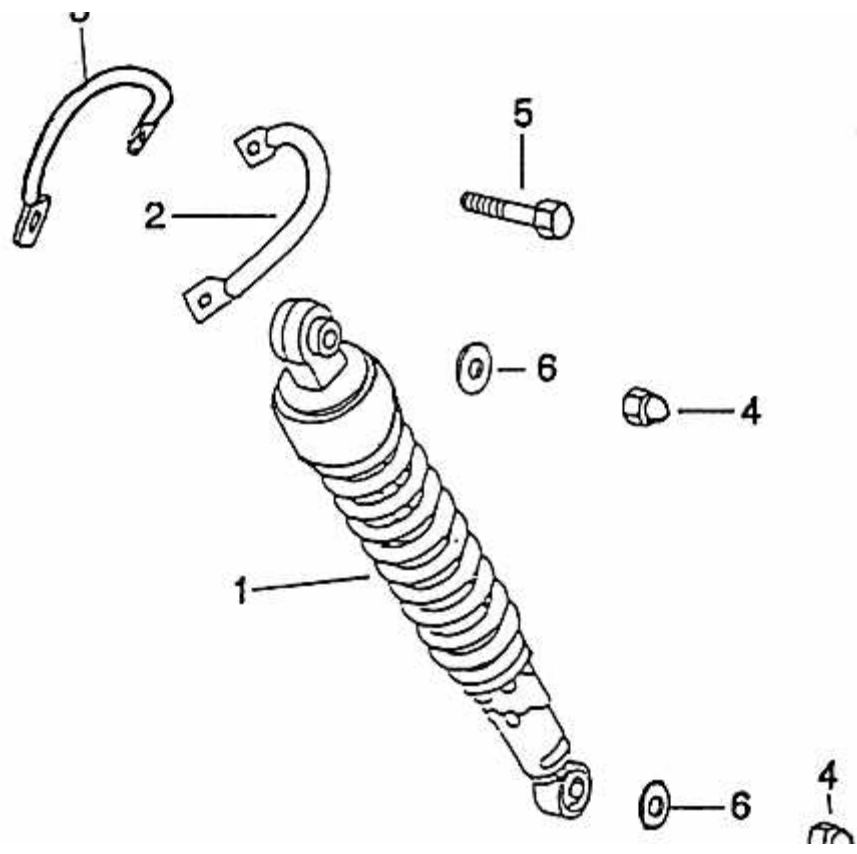

Bild	Artikel-Nr.	Artikelbezeichnung	VK-Preis inkl. MWST
1	97120	Bremsbelagträger, Kompl. Auslaufartikel	87,41
3	98628	Bremsbelaganzeige Auslaufartikel	1,50
4	97100	Bremsbeläge Auslaufartikel	31,00
5	98629	Feder Auslaufartikel	2,59
9	98631	Dichtring Auslaufartikel	0,90
10	98632	Splint Auslaufartikel	1,30
11	98633	Abstandhülse,Rechts Auslaufartikel	3,20
12	98634	Abstandhülse,Links Auslaufartikel	3,20
13	97124	Hinterradachse Auslaufartikel	13,30
14	98635	Achsmutter Auslaufartikel	2,59
15	98636	Sechskantschraube	0,70
17	98638	Scheibe Auslaufartikel	1,50

- Alle Preise verstehen sich inkl. der gesetzlichen Mehrwertsteuer  
 - Fehler, technische Änderungen, Irrtümer vorbehalten!  
 - Vervielfältigung nur mit ausdrücklicher Genehmigung.

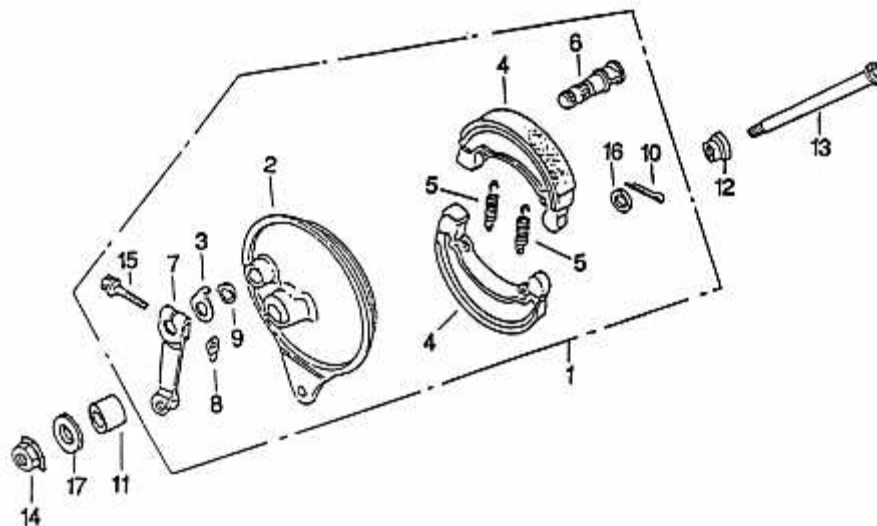

Bild	Artikel-Nr.	Artikelbezeichnung	VK-Preis inkl. MWST
1	94502	Kickstarterkurbel Auslaufartikel	43,30
3	98639	Gummianschlag Auslaufartikel	1,50
4	94504	Federhalter Auslaufartikel	3,11
5	94501	Seitenständer Auslaufartikel	35,50
6	78903	Federhalter	1,90
7	98641	Splint	0,60
8	98642	Hülse Auslaufartikel	1,50
9	94503	Ständerhaltewelle Auslaufartikel	7,70
12	98645	Schraube	0,80
13	98646	Scheibe Auslaufartikel	1,50
15	94507	Spannfeder,Seitenständer innen	0,60
16	94508	Spannfeder,Seitenst- Außen Auslaufartikel	1,00
17	94506	Spannfeder,Hauptst.- Innen Auslaufartikel	2,80

- Alle Preise verstehen sich inkl. der gesetzlichen Mehrwertsteuer  
 - Fehler, technische Änderungen, Irrtümer vorbehalten!  
 - Vervielfältigung nur mit ausdrücklicher Genehmigung.

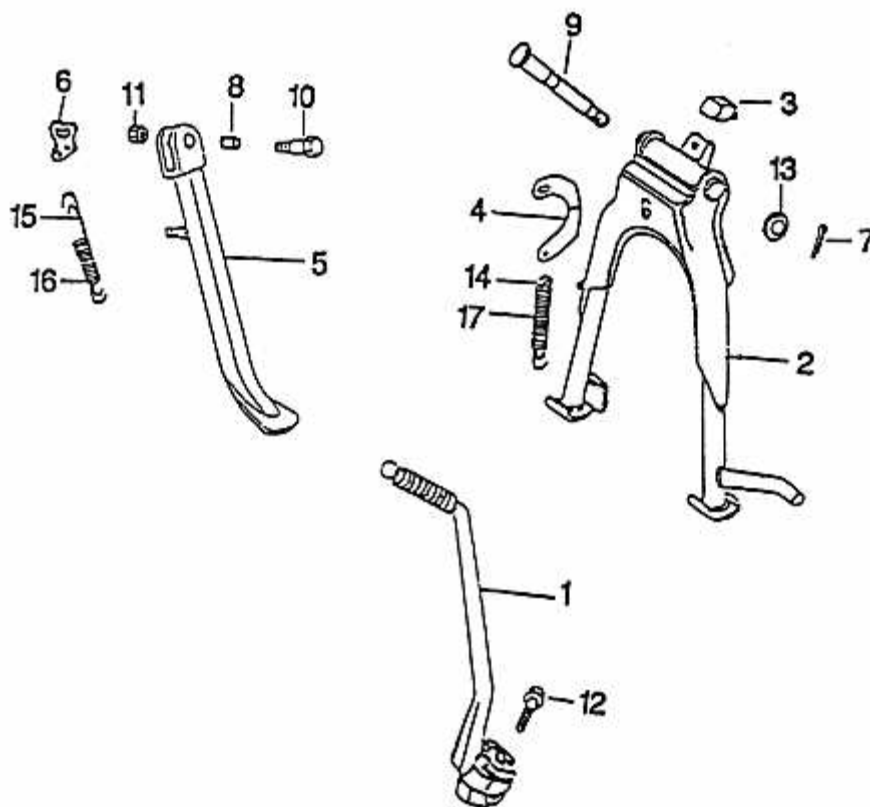

Bild	Artikel-Nr.	Artikelbezeichnung	VK-Preis inkl. MWST
1	94000	Rahmen Auslaufartikel	486,81
2	94030	Motorhalterung, Vorn Auslaufartikel	20,60
3	94031	Motorhalterung, Links Auslaufartikel	7,70
4	94032	Motorhalterung Rechts Auslaufartikel	7,70
5	98647	NICHT LIEFERBAR Kabeldurchführung	0,60
7	98649	Mutter	0,60
8	98650	Sechskantschraube Auslaufartikel	1,90
10	98652	Sechskantschraube	2,40
11	98653	Sechskantschraube Auslaufartikel	5,00

- Alle Preise verstehen sich inkl. der gesetzlichen Mehrwertsteuer  
 - Fehler, technische Änderungen, Irrtümer vorbehalten!  
 - Vervielfältigung nur mit ausdrücklicher Genehmigung.

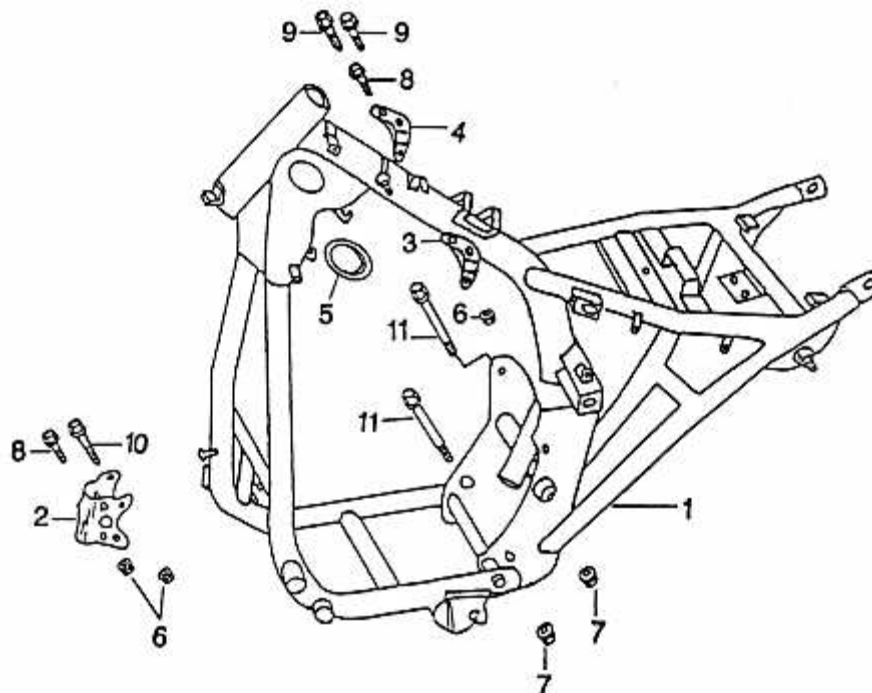

Bild	Artikel-Nr.	Artikelbezeichnung	VK-Preis inkl. MWST
2	94520	Kotflügel Rot Met. Auslaufartikel	155,20
3	94511	Schmutzfänger Auslaufartikel	2,50
5	98655	Gummi Auslaufartikel	0,80
6	94512	Befestigungsschiene Auslaufartikel	2,59
7	95602	Polster-Sitzlehne Auslaufartikel	30,50
8	94523	Stütze Links Fahrgest.-Nr.Ab 1001 Auslaufartikel	66,00
9	94524	Stütze Rechts Fahrgest.-Nr.Ab 1001 Auslaufartikel	66,00
10	94515	Sitzlehne Auslaufartikel	43,80
11	94516	Helmschloß Auslaufartikel	23,00
14	98658	Schraube Auslaufartikel	0,60
15	98659	Schraube Auslaufartikel	0,70
17	98661	Bolzen Auslaufartikel	0,60

- Alle Preise verstehen sich inkl. der gesetzlichen Mehrwertsteuer  
 - Fehler, technische Änderungen, Irrtümer vorbehalten!  
 - Vervielfältigung nur mit ausdrücklicher Genehmigung.

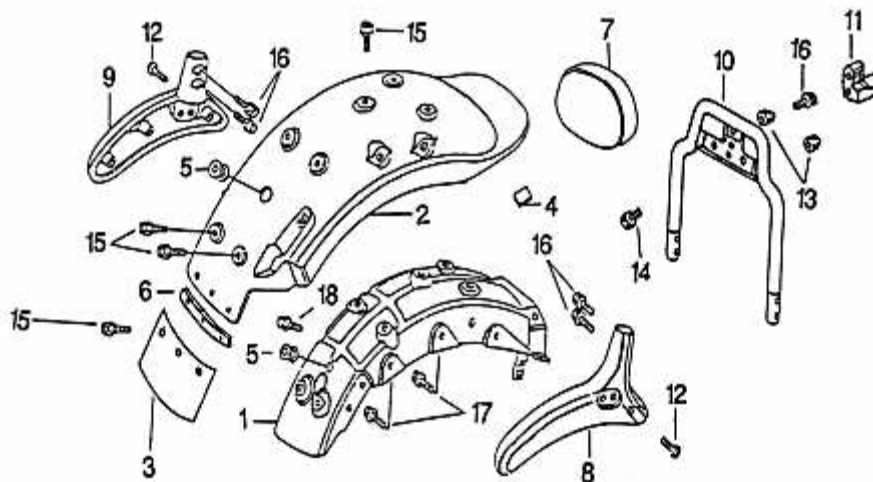

Bild	Artikel-Nr.	Artikelbezeichnung	VK-Preis inkl. MWST
1	94100	Gabelholm,Links Auslaufartikel	177,41
2	94101	Gabelholm, Rechts Auslaufartikel	177,41
3	98663	Schutz Auslaufartikel	2,40
4	94530	Radabdeckung Rot Met Auslaufartikel	50,80
5	94517	Schmutzfänger Auslaufartikel	9,50
6	94512	Befestigungsschiene Auslaufartikel	2,59
7	98664	Flachkopfschraube	0,60
9	98611	Scheibe	0,70

- Alle Preise verstehen sich inkl. der gesetzlichen Mehrwertsteuer  
 - Fehler, technische Änderungen, Irrtümer vorbehalten!  
 - Vervielfältigung nur mit ausdrücklicher Genehmigung.

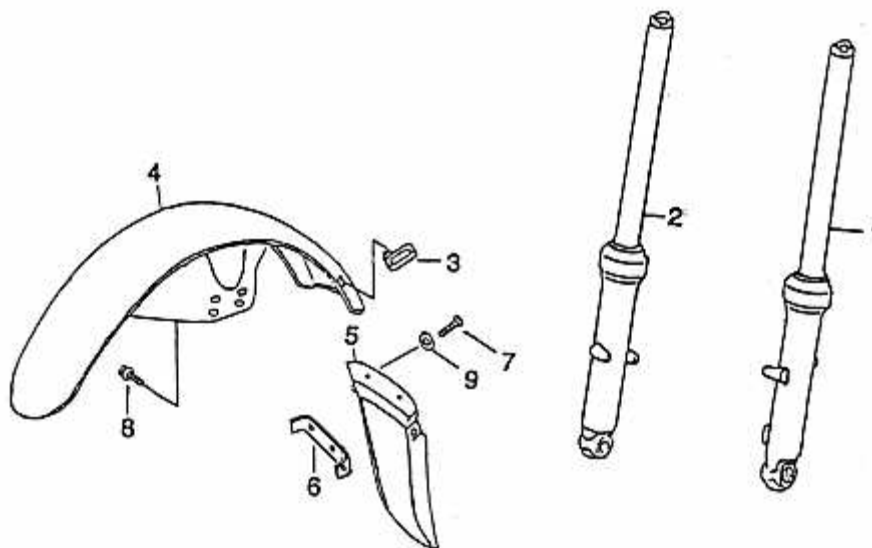

Bild	Artikel-Nr.	Artikelbezeichnung	VK-Preis inkl. MWST
1	94250	Gabeljoch Auslaufartikel	76,10
2	94251	Gabelbrücke Auslaufartikel	45,70
4	94253	Lenkerhalteblock Auslaufartikel	3,90
8	98670	Nutmutter Auslaufartikel	9,50
10	94254	Lenkradschloß Auslaufartikel	15,20
11	98672	Kugellagersatz 21 Kugeln Auslaufartikel	1,80
12	98673	Flachkopfschraube Auslaufartikel	1,00
15	98676	Sechskantschraube	1,50
16	98677	Sechskantschraube	1,50
17	98678	Sechskantschraube	1,50
18	98679	Scheibe Auslaufartikel	0,80

- Alle Preise verstehen sich inkl. der gesetzlichen Mehrwertsteuer  
 - Fehler, technische Änderungen, Irrtümer vorbehalten!  
 - Vervielfältigung nur mit ausdrücklicher Genehmigung.

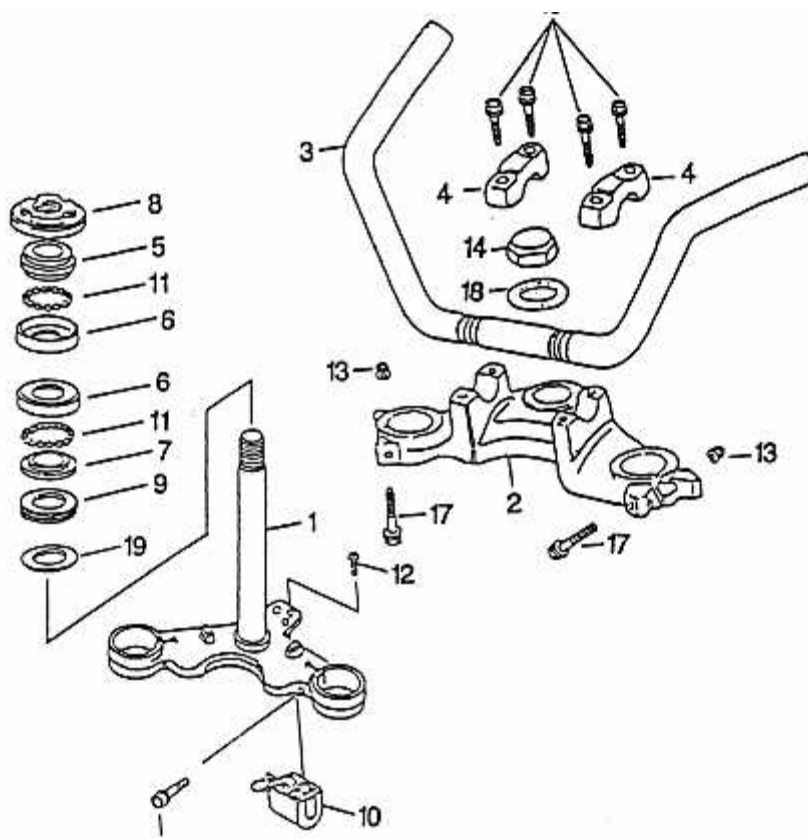

Bild	Artikel-Nr.	Artikelbezeichnung	VK-Preis inkl. MWST
2	96020	Tachometerantrieb Auslaufartikel!!!	31,30
3	98681	Mitnehmerscheibe Auslaufartikel	2,40
4	97502	Felgenband AUSLAUFARTIKEL	2,59
5	97501	Schlauch Auslaufartikel	12,90
7	96011	Felge 1.60*18 Auslaufartikel	91,30
8	96012	Speiche 195,5x10 Auslaufartikel	1,70
9	96013	Speiche 196x10 Auslaufartikel	1,70
10	96014	Nippel Auslaufartikel	0,60
12	97020	Bremsscheibe Auslaufartikel	82,40
13	98682	Simmering 23/37/7x11 Auslaufartikel	2,09
14	98683	Simmering Auslaufartikel	2,09
15	98684	Radialkugellager Auslaufartikel	9,50
17	98686	Hülse Auslaufartikel	1,90
19	98687	Flachkopfschraube Auslaufartikel	0,90
20	99625	Sechskantschraube	0,80

- Alle Preise verstehen sich inkl. der gesetzlichen Mehrwertsteuer  
 - Fehler, technische Änderungen, Irrtümer vorbehalten!  
 - Vervielfältigung nur mit ausdrücklicher Genehmigung.

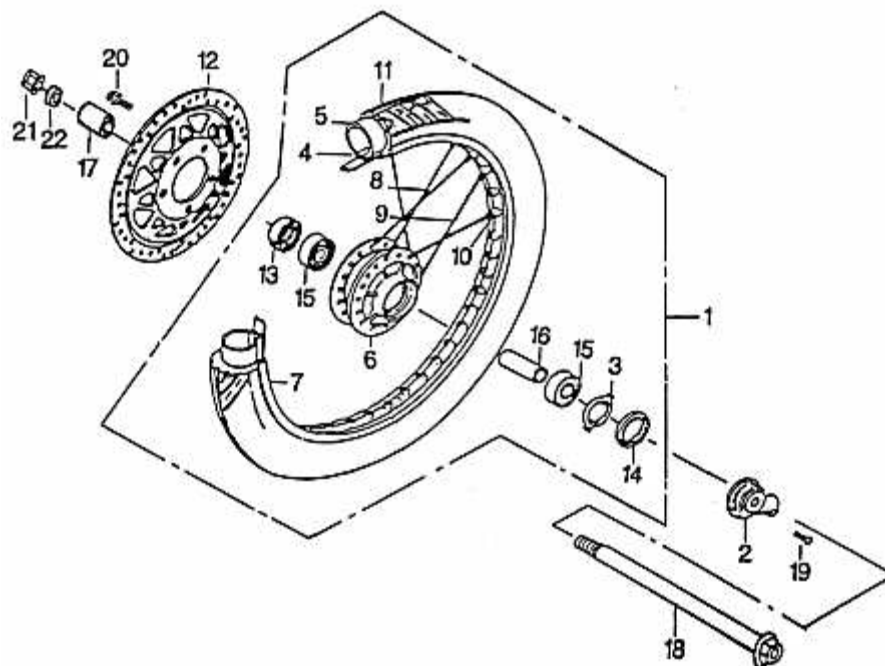

Bild	Artikel-Nr.	Artikelbezeichnung	VK-Preis inkl. MWST
1	96050	Hinterrad, Komplette Auslaufartikel!!!	417,00
2	90810	Kettenrad, Komplette 41z Auslaufartikel	30,50
6	98691	Hülse Auslaufartikel	3,80
8	97507	Felgenband Auslaufartikel	2,59
9	97506	Schlauch Auslaufartikel	12,90
10	96060	Hinterradnabe Auslaufartikel	106,60
11	96061	Felge Auslaufartikel	149,70
13	96071	Speiche 120x8-9 und Nippel Auslaufartikel	1,50
16	98693	Simmering 26/42/7x10 Auslaufartikel	2,40
17	98694	Radialkugellager Auslaufartikel	10,81
18	98695	Zentrierhülse Auslaufartikel	9,50
19	98696	Seegering Auslaufartikel	2,40
20	98697	Scheibe Auslaufartikel	2,40

- Alle Preise verstehen sich inkl. der gesetzlichen Mehrwertsteuer  
 - Fehler, technische Änderungen, Irrtümer vorbehalten!  
 - Vervielfältigung nur mit ausdrücklicher Genehmigung.

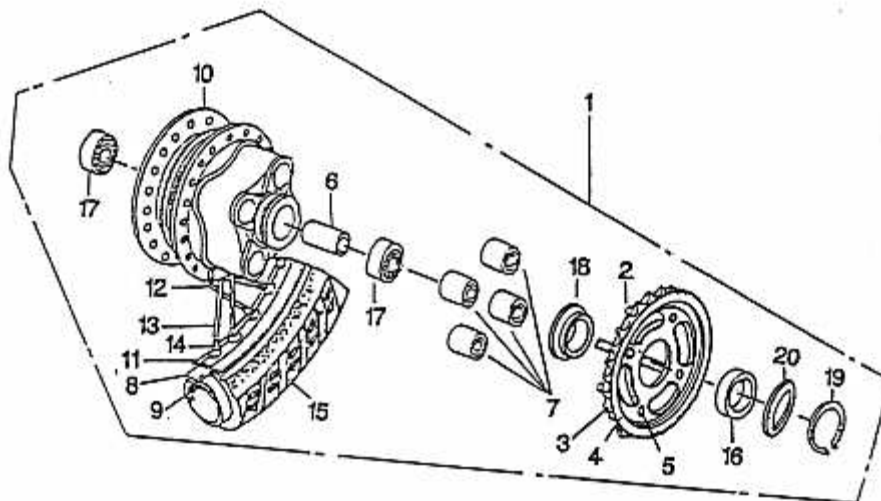

Bild	Artikel-Nr.	Artikelbezeichnung	VK-Preis inkl. MWST
1	94610	Tankdeckel mit 2 Schlüsseln Auslaufartikel!!!	34,20
2	94601	Tank Schwarz Auslaufartikel	204,00
4	78707	Klemmschelle	0,30
5	94620	Benzinschlauch	2,70
6	98699	Hülse Auslaufartikel	0,80
7	98700	Führung Auslaufartikel	0,80
8	98701	Auflage Auslaufartikel	1,50
10	98702	Flachkopschraube	0,40
11	98645	Schraube	0,80
12	79914	Tellerscheibe	0,70
13	98705	Scheibe Auslaufartikel	0,70
o.Abb.	95371	Satz Aufkleber Kompl Auslaufartikel	15,51

- Alle Preise verstehen sich inkl. der gesetzlichen Mehrwertsteuer
- Fehler, technische Änderungen, Irrtümer vorbehalten!
- Vervielfältigung nur mit ausdrücklicher Genehmigung.

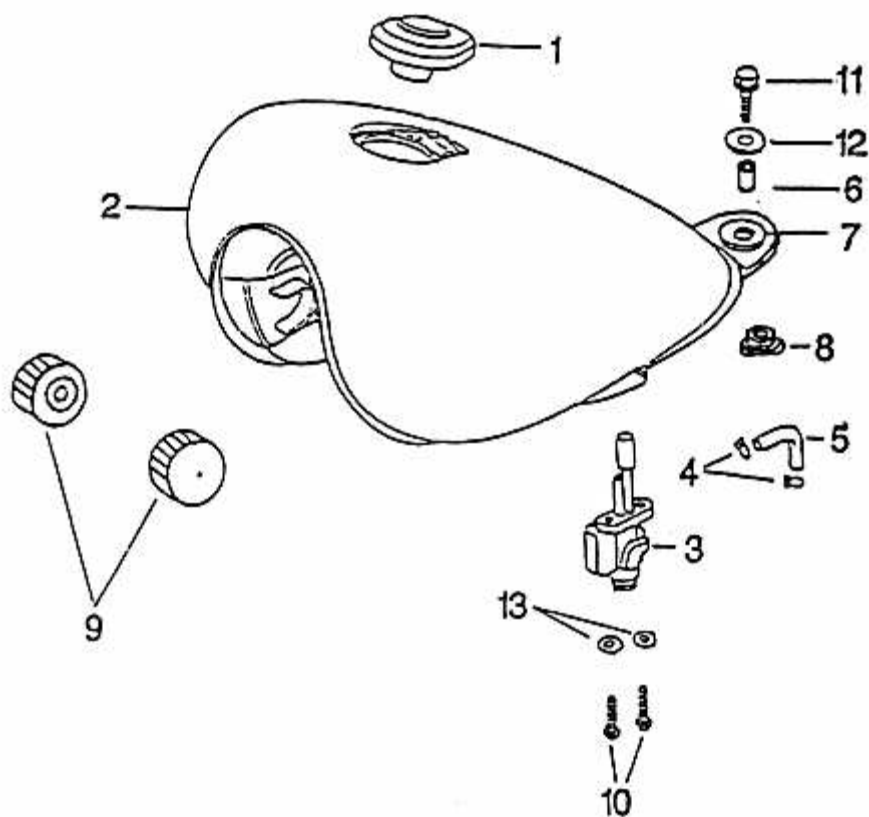

Bild	Artikel-Nr.	Artikelbezeichnung	VK-Preis inkl. MWST
2	97050	Bremsklötze Satz Auslaufartikel	31,30
3	97000	Bremsgeberzylinder Komplett Auslaufartikel	132,70
4	97080	Bremshebel Auslaufartikel	19,69
7	98706	Behältermembrane Auslaufartikel	3,90
8	95510	Behälterdeckel Auslaufartikel	4,11
9	701135	Bremslichtschalter	2,20
10	97700	Bremsschlauch Auslaufartikel	50,80
12	79430	Flachkopfschraube	0,80
13	78667	Verbindungsbolzen	1,70
15	98712	Sechskantschraube Auslaufartikel	1,50
17	98645	Schraube	0,80
18	78321	Kupferunterlegscheibe	0,60

- Alle Preise verstehen sich inkl. der gesetzlichen Mehrwertsteuer
- Fehler, technische Änderungen, Irrtümer vorbehalten!
- Vervielfältigung nur mit ausdrücklicher Genehmigung.

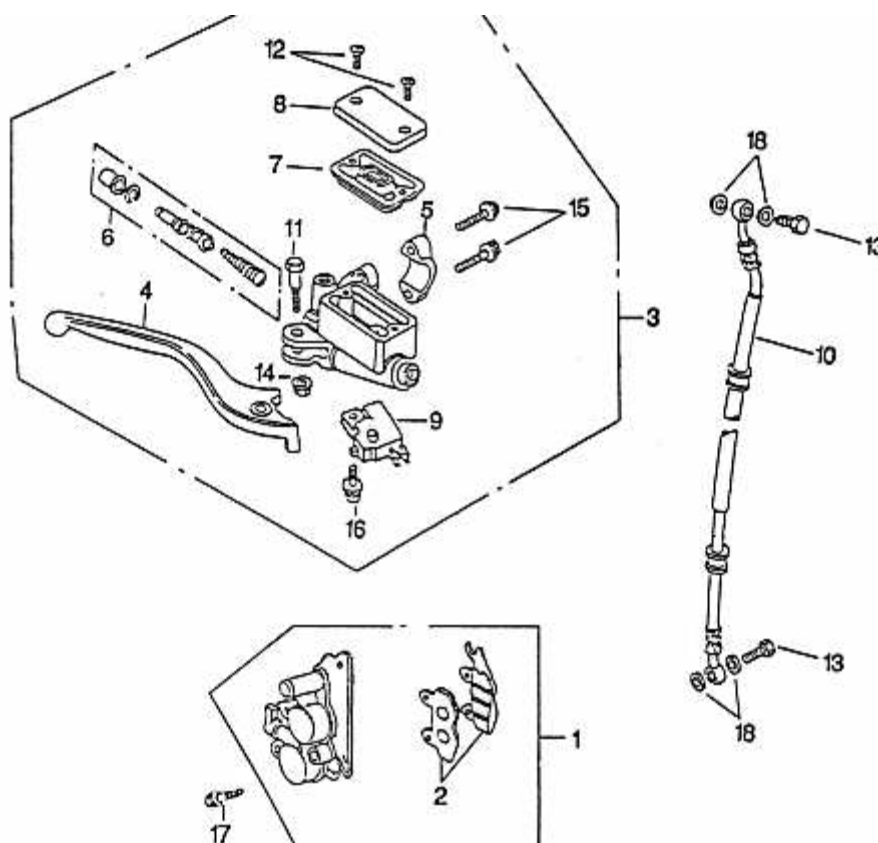

Bild	Artikel-Nr.	Artikelbezeichnung	VK-Preis inkl. MWST
1	94750	Griff Links Auslaufartikel	6,10
2	94760	Gasdrehgriff Auslaufartikel	9,10
3	94720	Lenkergewicht Auslaufartikel	10,20
4	95910	Rückspiegel Auslaufartikel	39,40
5	98040	Kupplungszug Auslaufartikel	15,30
6	98050	Gaszug Auslaufartikel	19,10
7	98030	Chokezug Auslaufartikel	9,20
8	97082	Kupplungshebel,Kompl Auslaufartikel	26,10
9	97081	Kupplungshebel Auslaufartikel	15,40
10	98724	Sechskantschraube Auslaufartikel	0,80
11	98715	Stellschraube Auslaufartikel	2,40
12	98716	Mutter,Stellschraube Auslaufartikel	0,80
13	95500	Schalteneinheit,Rechts Auslaufartikel!!!	60,90
15	98725	Sechskantschraube Auslaufartikel	0,70
17	98718	Flackopfschraube Auslaufartikel	0,60
18	79423	Flachkopfschraube	0,80
22	98723	Sechskantschraube Auslaufartikel	0,60
o.Abb.	98756	Choke Griff	6,10

- Alle Preise verstehen sich inkl. der gesetzlichen Mehrwertsteuer  
 - Fehler, technische Änderungen, Irrtümer vorbehalten!  
 - Vervielfältigung nur mit ausdrücklicher Genehmigung.

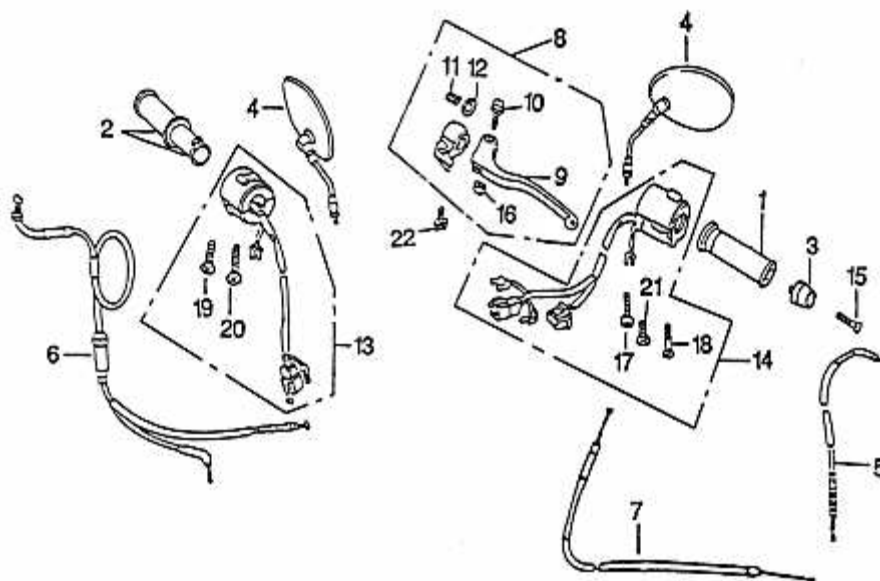

Bild	Artikel-Nr.	Artikelbezeichnung	VK-Preis inkl. MWST
1	95100	Verkleidung Vorne Links Rot Auslaufartikel	30,50
2	95110	Verkleidung Vorne Rechts Rot Auslaufartikel	30,50
3	95140	Chromblende Links Auslaufartikel	27,91
7	95135	Schaumstoff Auslaufartikel	3,50
8	98726	Gummi-Halter	1,80
9	95600	Sitzbank Vorne Auslaufartikel	91,30
10	95601	Sitzbank Hinten Auslaufartikel	52,00
11	98727	Schraube Auslaufartikel	0,60
12	98728	Schraube Auslaufartikel	0,70
13	98729	Schraube Auslaufartikel	0,70

- Alle Preise verstehen sich inkl. der gesetzlichen Mehrwertsteuer  
 - Fehler, technische Änderungen, Irrtümer vorbehalten!  
 - Vervielfältigung nur mit ausdrücklicher Genehmigung.

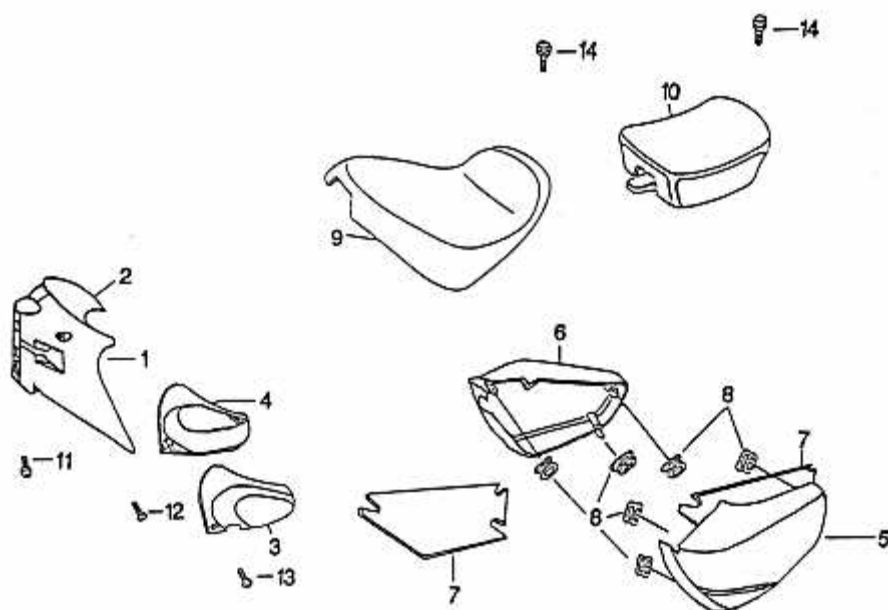

Bild	Artikel-Nr.	Artikelbezeichnung	VK-Preis inkl. MWST
1	94400	Schalthebel Komplett	142,10
4	94403	Schaltstange	16,80
5	94404	Gummi	3,50
9	94407	Fußrastenkern Links	14,10
10	94408	Rastengummi	6,90
11	94409	Anschlag	2,40
12	94410	Scheibe	1,50
13	94430	Fußraste Rechts Komplett	24,80
14	94411	Fußrastenkern Rechts	14,10
15	94440	Bremshebel Komplett	126,79
16	94412	Bremshebel	49,50
17	94413	Grundplatte	60,40
19	94415	Bremszug	15,51
20	79127	Einstellmutter	0,80
21	78660	Bolzen	0,80
22	78781	Splint	0,30
23	98632	Splint	1,30
24	94421	O-Ring	0,60
25	94422	Hülse	0,90
26	94423	Bolzen	1,90
28	99625	Sechskantschraube	0,80
30	94427	Mutter	0,70
31	94428	Bolzen	0,80
32	94429	Unterlegscheibe	0,80
33	94431	Unterlegscheibe	0,70

Fortsetzung ...

Fortsetzung ...

<b>Bild</b>	<b>Artikel-Nr.</b>	<b>Artikelbezeichnung</b>	<b>VK-Preis inkl. MWST</b>
34	94432	Druckfeder	0,70
36	94434	Feder	1,50

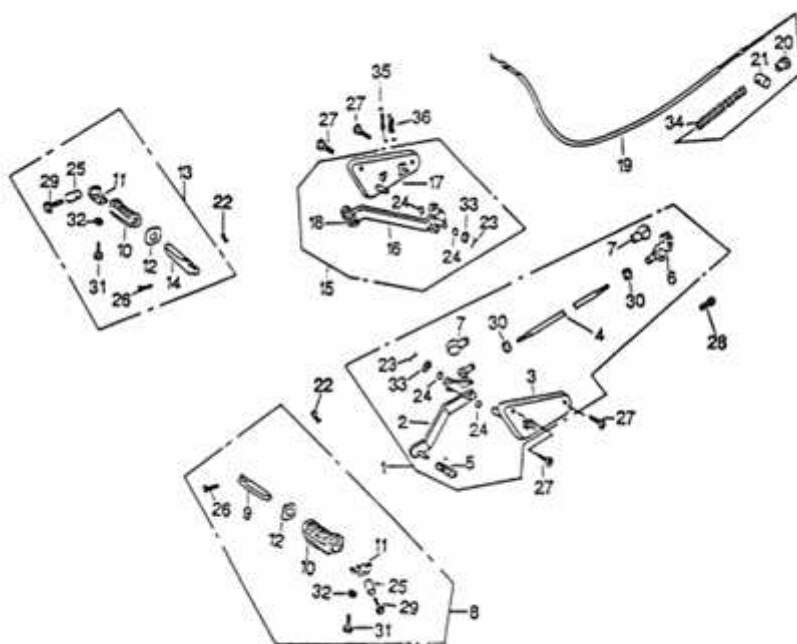
- Alle Preise verstehen sich inkl. der gesetzlichen Mehrwertsteuer
- Fehler, technische Änderungen, Irrtümer vorbehalten!
- Vervielfältigung nur mit ausdrücklicher Genehmigung.



Bild	Artikel-Nr.	Artikelbezeichnung	VK-Preis inkl. MWST
1	94435	Fußrastenhalterung Links Auslaufartikel	51,40
2	94436	Fußrastenhalterung Rechts Auslaufartikel	62,80
3	94437	Fußraste Links Auslaufartikel	15,80
4	94438	Halter Auslaufartikel	2,40
5	94439	Fußrastenkern Links Auslaufartikel	7,60
7	94441	Scheibe Auslaufartikel	3,11
8	94442	Fußraste Rechts Auslaufartikel	15,80
9	94443	Fußrastenkern Rechts Auslaufartikel	7,60
10	78781	Splint	0,30
11	94445	Bolzen	1,20
12	94446	Schraube Auslaufartikel	0,90
13	98626	Sechskantschraube	1,50

- Alle Preise verstehen sich inkl. der gesetzlichen Mehrwertsteuer  
 - Fehler, technische Änderungen, Irrtümer vorbehalten!  
 - Vervielfältigung nur mit ausdrücklicher Genehmigung.

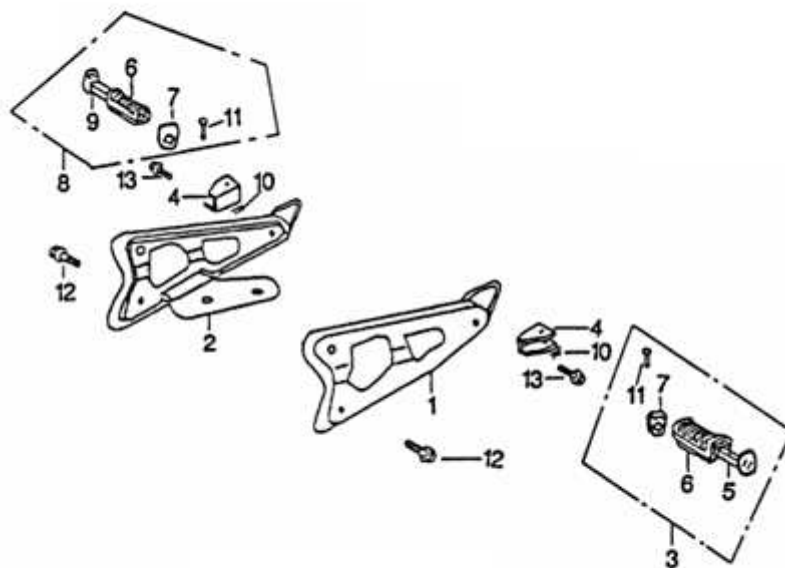

Bild	Artikel-Nr.	Artikelbezeichnung	VK-Preis inkl. MWST
2	95132	95133 schwarz verwenden!!! Zündschloßabdeckung Rot	15,30
3	93255	Zündschloßträger Auslaufartikel	76,10
5	702910	Glühlampe 12V 3W Glassockel	1,50
6	702902	Bilux-Glühlampe 12V 35/35W BA20d Sockel	6,79
7	93256	Scheinwerferhaltung Auslaufartikel	49,69
8	93251	Scheinwerfergehäuse Auslaufartikel	28,20
9	93248	Scheinwerferglas für Reflek- Tor 35/35 W Auslaufartikel	22,90
10	93247	Kabelbaum Scheinwer- fer 35/35 Auslaufartikel	5,20
11	93254	Hupenkabel Auslaufartikel	7,70
12	95501	Hupe Auslaufartikel	26,60
16	79506	Blechschaube	0,30
17	98734	Schraube Auslaufartikel	1,50
18	98735	Schraube Auslaufartikel	1,50
19	98736	NICHT LIEFERBAR Schraube	1,50

- Alle Preise verstehen sich inkl. der gesetzlichen Mehrwertsteuer  
 - Fehler, technische Änderungen, Irrtümer vorbehalten!  
 - Vervielfältigung nur mit ausdrücklicher Genehmigung.

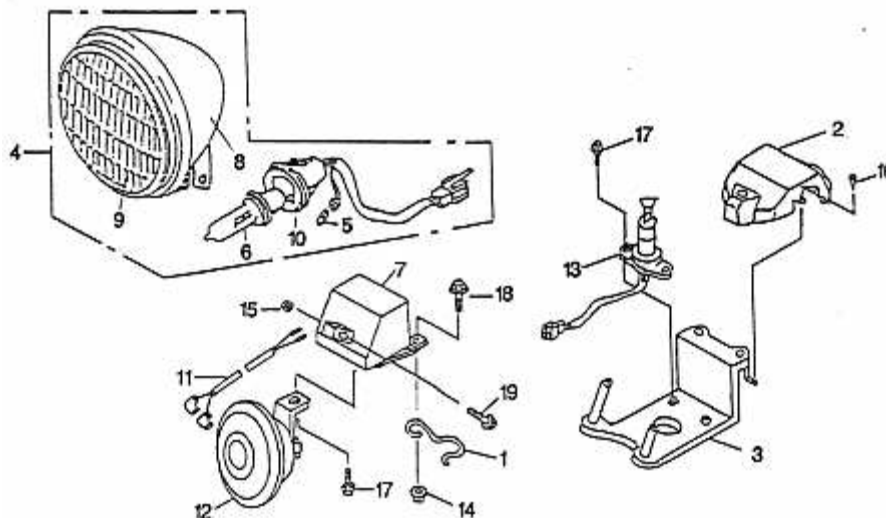

Bild	Artikel-Nr.	Artikelbezeichnung	VK-Preis inkl. MWST
1	94055	Kabelbaum Tachometer Auslaufartikel	22,30
2	94050	Tachometer Komplett Rex Auslaufartikel	89,00
3	98707	Hülse	0,70
4	98000	Tachowelle Auslaufartikel!!!	10,70
5	98709	Gummi	1,50
6	98710	Schraube Auslaufartikel	1,50

- Alle Preise verstehen sich inkl. der gesetzlichen Mehrwertsteuer  
 - Fehler, technische Änderungen, Irrtümer vorbehalten!  
 - Vervielfältigung nur mit ausdrücklicher Genehmigung.

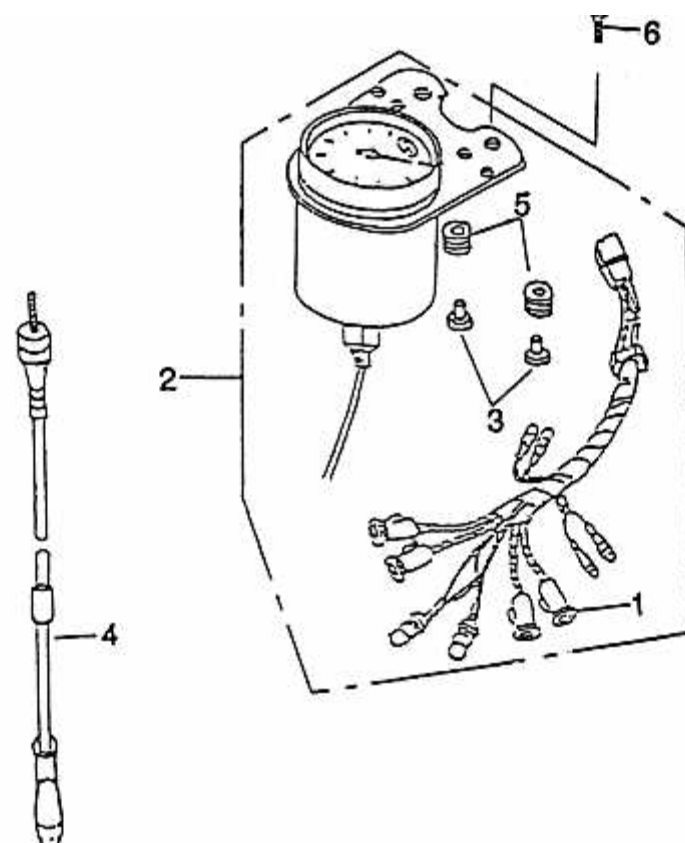

Bild	Artikel-Nr.	Artikelbezeichnung	VK-Preis inkl. MWST
1	73505	Glühlampe, 12V 10W, Metallsockel	3,11
2	93152	Blinkerhalter Vorne Auslaufartikel	19,10
3	98742	Scheibe Auslaufartikel	1,50
4	93151	Blinker Vorne Links Komplett Auslaufartikel	25,39
5	93165	Blinkergehäuse Auslaufartikel!!!	14,49
6	93153	Blinkerglas Auslaufartikel	6,40
9	93150	Blinker Vorne Rechts Komplett Auslaufartikel	25,39
12	93161	Blinker Hinten Links Komplett Auslaufartikel	25,39
13	93162	Kabel Blinker Links Auslaufartikel	7,20
14	93163	Blinkerhalter Hinten Auslaufartikel	9,10
15	93160	Blinker Hinten Rechts kompl. Auslaufartikel	25,39
16	93164	Kabel Blinker Rechts Auslaufartikel	7,20
18	98739	Mutter	0,70
19	98740	Schraube	0,70

- Alle Preise verstehen sich inkl. der gesetzlichen Mehrwertsteuer  
 - Fehler, technische Änderungen, Irrtümer vorbehalten!  
 - Vervielfältigung nur mit ausdrücklicher Genehmigung.

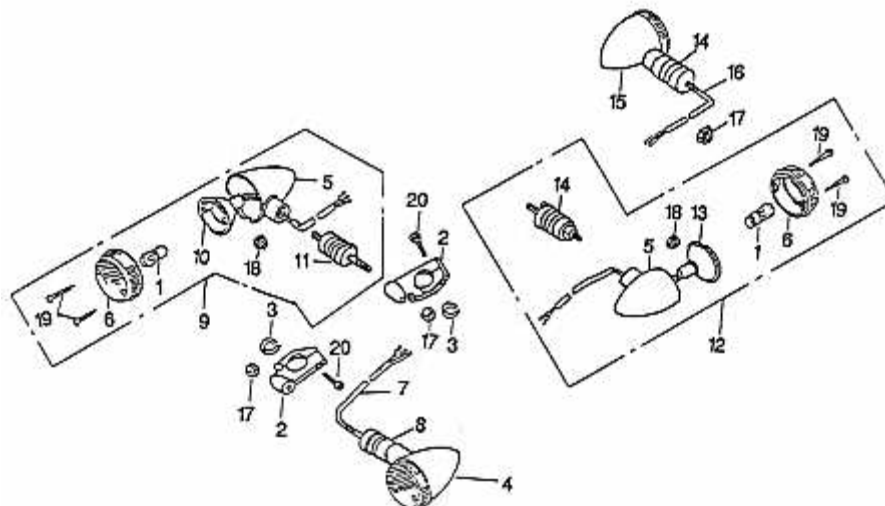

Bild	Artikel-Nr.	Artikelbezeichnung	VK-Preis inkl. MWST
1	93270	Rücklicht Komplett Auslaufartikel	35,50
2	93271	Rückleuchtengehäuse	7,70
3	93272	Reflektor	10,20
4	702912	Glühlampe 12V 5/21W Metallsockel	3,50
5	93273	Fassung	9,50
6	93274	Rücklichtglas	10,20
7	93275	Glas Kennzeichenleuchte	3,00
8	93276	Kennzeichenträger Auslaufartikel	25,30
10	98743	Buchse	0,60
11	98744	Gummi	0,70
13	98524	Mutter	0,70
14	98747	Schraube	0,60
15	98748	Scheibe	0,50

- Alle Preise verstehen sich inkl. der gesetzlichen Mehrwertsteuer  
 - Fehler, technische Änderungen, Irrtümer vorbehalten!  
 - Vervielfältigung nur mit ausdrücklicher Genehmigung.

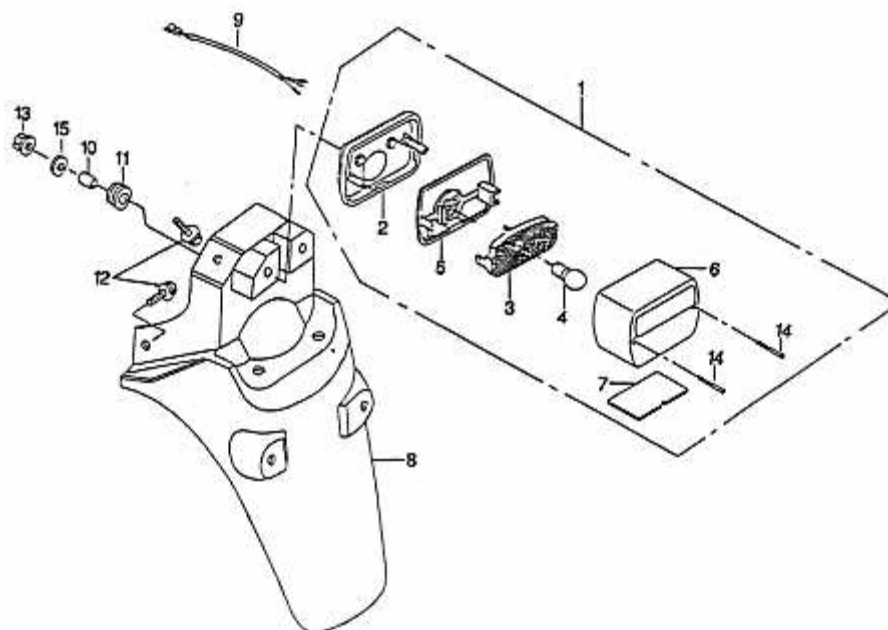
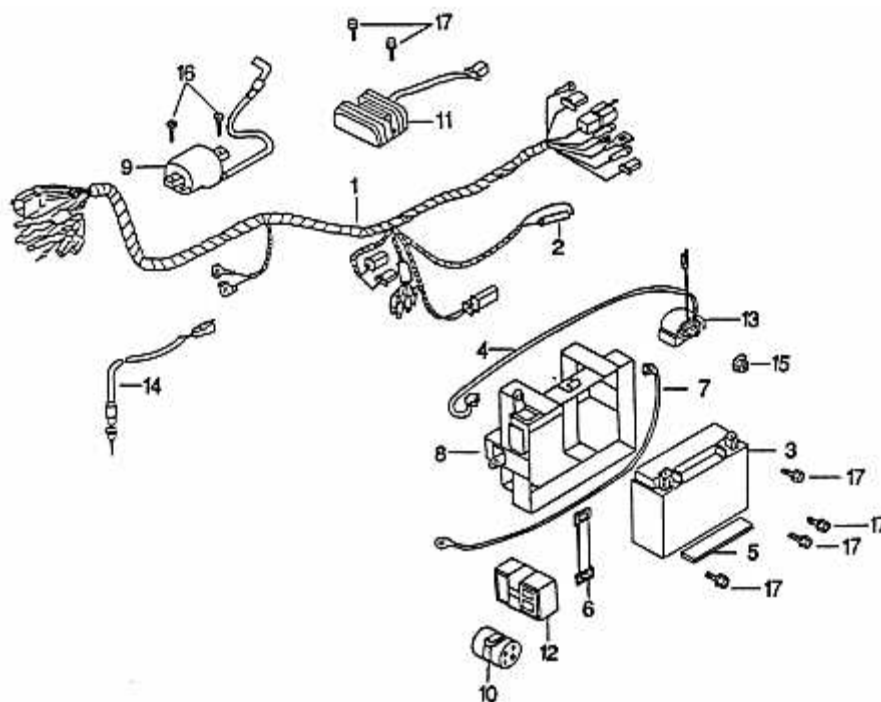

Bild	Artikel-Nr.	Artikelbezeichnung	VK-Preis inkl. MWST
1	95503	Kabelbaum Auslaufartikel	68,50
2	95504	Sicherung	1,20
3	700434	Batterie 12V 7 Ah	42,30
4	95513	Pluskabel Batterie Auslaufartikel	10,31
5	98749	Auflage Auslaufartikel	0,90
6	98753	Halteband	2,40
7	95506	Minuskabel, Batterie Auslaufartikel	7,70
8	95514	Batterieaufnahme Auslaufartikel	20,19
9	95508	Zündspule Auslaufartikel	28,60
10	73600	Blinkerrelais	26,10
11	95515	Regler	31,30
12	95511	CDI Einheit	52,18
13	95512	Startrelais Auslaufartikel	28,91
14	95516	Stoplichtschalter	7,70
15	98524	Mutter	0,70
16	98571	Flachkopfschraube	0,70

- Alle Preise verstehen sich inkl. der gesetzlichen Mehrwertsteuer  
 - Fehler, technische Änderungen, Irrtümer vorbehalten!  
 - Vervielfältigung nur mit ausdrücklicher Genehmigung.